

Cub Cadet[®]

ENDURO SERIES

PRO SERIES



Gamme 2025

ZERO-TURN

À VOUS DE CHOISIR

Choisissez entre un modèle traditionnel à manettes ou une version à volant pour un contrôle parfait, notamment sur les terrains irréguliers.



XZ5
ENDURO SERIES



XZ7
ENDURO SERIES



XZ6
ENDURO SERIES

XZ8
ENDURO SERIES



TECHNOLOGIE À MANETTES

Poignées en caoutchouc surmoulées et réglables conçues pour générer moins de vibrations. Cette technologie est disponible sur les modèles XZ5 et XZ7.

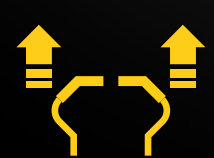

AVANCER

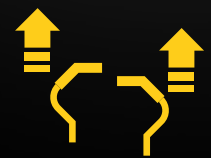

TOURNER À DROITE

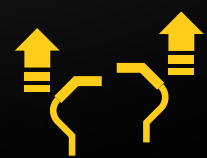

TOURNER À GAUCHE



RECULER

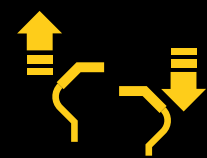

TOURNER SUR PLACE



TECHNOLOGIE SYNCHRO STEER®

MANŒVRABILITÉ ET STABILITÉ EN PENTE EXCEPTIONNELS. Ce système innovant permet, grâce au volant, de commander la direction des roues avant et la rotation des roues arrière. De plus, la double transmission permet un contrôle indépendant des roues arrière lors de la rotation à 360°. Un meilleur contrôle, une meilleure stabilité, pour de meilleurs résultats ! Cette technologie révolutionnaire est disponible pour la série XZ6 et la nouvelle série XZ8.



XZ5

ENDURO SERIES®

APPRÉCIEZ LA PRÉCISION DE CONTRÔLE

La technologie à manettes combinée à une construction extrêmement solide avec des composants robustes et des moteurs haute performance font de la série XZ5 la solution idéale pour les grandes surfaces gazonnées.



MOTEURS PUISSANTS

Entraînés par de puissants moteurs Cub Cadet et Kawasaki, les modèles XZ5 atteignent des vitesses allant jusqu'à 12 km/h.

FAIBLE VIBRATION

Avec poignées soft grip et revêtement sur repose pieds en caoutchouc.

PNEUS LARGES POUR UNE BONNE TRACTION

Les pneus des XZ5 127 et 137 aident à amener de la traction. Ils offrent aussi de la stabilité et du contrôle.

SIÈGE RÉGLABLE

Accoudoirs et dossier hauts pour une utilisation confortable aidant à diminuer la fatigue.

PHARES À LED ULTRA LUMINEUSES

Meilleure visibilité dans de mauvaises conditions d'éclairage, par exemple à l'aube et au crépuscule.

PLATEAU DE COUPE ROBUSTE

Les modèles XZ5 ont un plateau de coupe robuste et un châssis tubulaire acier.



CONTRÔLE DU PLATEAU AU PIED

Réglage de la hauteur de coupe 15 positions avec le molette dédiée.

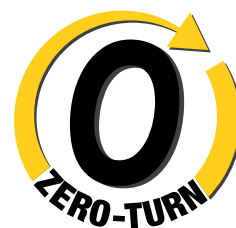

XZ5 L107 - ULTIMA

Largeur de coupe :	107 cm
Performance de tonte (rec.):	10 000 m ² /h
Bac de ramassage :	En option 230 l
Moteur :	Cub Cadet, Bicylindre
Cylindrée :	679 cm ³
Transmission :	Double groupe hydrostatique
Réglage hauteur de coupe :	15 positions
Référence :	17BAEAC5603



XZ5 L127 - ULTIMA

Largeur de coupe :	127 cm
Performance de tonte (rec.):	11 500 m ² /h
Bac de ramassage :	En option 230 l
Moteur :	Kawasaki OHV, Bicylindre
Cylindrée :	726 cm ³
Transmission :	Double groupe hydrostatique
Réglage hauteur de coupe :	15 positions
Référence :	17AIEACL603



XZ5 L137 - ULTIMA

Largeur de coupe :	137 cm
Performance de tonte (rec.):	12 500 m ² /h
Bac de ramassage :	En option 230 l
Moteur :	Kawasaki OHV, Bicylindre
Cylindrée :	726 cm ³
Transmission :	Double groupe hydrostatique
Réglage hauteur de coupe :	15 positions
Référence :	17AIEAC3603

XZ5
ENDURO SERIES™

**L'EXPÉRIENCE ULTIME DE TONTE,
DÉSORMAIS EN ÉLECTRIQUE.**



XZ5 EL107

Largeur de coupe :	107 cm
Performance de tonte(rec.):	10 000 m ² /h
Bac de ramassage :	En option 230 l
Moteur :	Cub Cadet 56 V 60 Ah / 3000 Wh
Puissance :	3,0 kW
Transmission :	Transmission électrique
Réglage hauteur de coupe :	15 positions
Référence :	34BBA2CS603

COUPE PARFAITE
Choisissez parmi les 15 positions
de hauteur de coupe

SIÈGE CONFORT

**MODE ÉCONOMIE
D'ÉNERGIE**

2 modes d'avancement
éco ou «avec boost»

**ZÉRO ÉMISSION
PENDANT LA TONTE**

**PHARES
LED**

PNEUS PREMIUM

**ENTRETIEN ET
MAINTENANCE AISÉS**

CHÂSSIS ACIER

ESSIEU AVANT DÉCALÉ
Permet au plateau de coupe
d'être au plus près des bordures

**TEMPS DE
TONTE
90 MIN***
**4 HEURES
TEMPS DE
CHARGE**

XZ6

ENDURO SERIES®

LE CONFORT DE LA DIRECTION À VOLANT

La haute-performance rencontre la praticité. Le rayon de braquage zéro combiné avec contrôle par volant et les quatre roues directrices contribuent à plus de stabilité et de polyvalence. Combinés à la motorisation d'un niveau professionnel assurant efficacité et fiabilité, chaque tonte sera aussi performante que celle d'avant.



COLONNE DE DIRECTION AJUSTABLE

SIÈGE CONFORTABLE AVEC ACCOUDOIRS

PHARES LED
Aident à la visibilité en cas de luminosité restreinte.

CHASSIS TUBULAIRE ROBUSTE

PLATEAU MÉCANO-SOUDÉ pour une robustesse et une durabilité accrues.

ROUES AVANT DIRECTRICES

COUPE PROPRE
Le plateau flottant s'adapte au terrain pour une coupe uniforme.

REGLAGE DU PLATEAU AU PIED
Réglage de la hauteur de coupe 15 positions avec le molette dédiée.

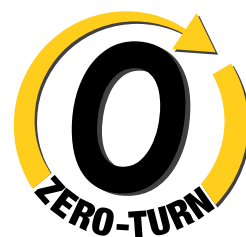

XZ6 S107

Largeur de coupe :	107 cm
Performance de tonte (rec.):	10.000 m ² /h
Bac de ramassage :	En option, 230 l
Moteur :	Cub Cadet, Bicylindre
Cylindrée :	679 cm ³
Transmission :	Double groupe Hydrostatique
Réglage hauteur de coupe :	15 positions
Référence :	17AAGBYE603



XZ6 S117

Largeur de coupe :	117 cm
Performance de tonte (rec.):	10.500 m ² /h
Bac de ramassage :	En option 230 l
Moteur :	Kawasaki, Bicylindre
Cylindrée :	726 cm ³
Transmission :	Double groupe Hydrostatique
Réglage hauteur de coupe :	15 positions
Référence :	17AIGBYN603



XZ6 S127

Largeur de coupe :	127 cm
Performance de tonte (rec.):	11.500 m ² /h
Bac de ramassage :	En option 230 l
Moteur :	Kawasaki, Bicylindre
Cylindrée :	726 cm ³
Transmission :	Double groupe Hydrostatique
Réglage hauteur de coupe :	15 positions
Référence :	17AIGGY2603

XZ7

ENDURO SERIES®

CONÇUS POUR TOUS LES CHALLENGES

Le modèle haut de gamme de la série ENDURO XZ fait forte impression avec sa stabilité et sa durabilité optimisées. Vous tondez avec un maximum de confort, même dans les conditions les plus difficiles.

POLYVALENCE

En plus du kit mulching de série, l'attelage arrière vous donne la possibilité de combiner votre XZ7 avec une grande variété d'accessoires.

CONFORT MAXIMUM

Le siège Premium avec dossier haut est doté d'accoudoirs rembourrés et d'un amortissement spécial.

CONTRÔLE DU PLATEAU AU PIED

Réglage de la hauteur de coupe 16 positions avec le molette dédiée.

PLATEAU DE COUPE ROBUSTE

Le châssis acier tubulaire ainsi que le plateau de coupe mécano soudé renforcé AeroForce Max™ apportent la nécessaire solidité pour une coupe de qualité.

SUSPENSIONS AVANT SUR RESSORTS

Les roues avant sur suspension aide à une conduite en douceur avec moins de vibrations, même sur les terrains difficiles.



KIT HOMOLOGATION ROUTE DISPONIBLE (en option)

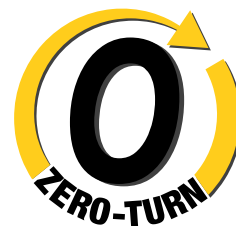

XZ7 L122 - ULTIMA

Largeur de coupe :	122 cm
Performance de tonte (rec.):	11 000 m ² /h
Bac de ramassage :	En option 380 l
Moteur :	Kawasaki, Bicylindre
Cylindrée :	726 cm ³
Transmission :	Double hydrostatique
Réglage hauteur de coupe :	16 positions
Référence :	47AIAAA6603



XZ7 L152i - ULTIMA

Largeur de coupe :	152 cm
Performance de tonte (rec.):	15 000 m ² /h
Bac de ramassage :	En option 380 l
Moteur :	KOHLER EFI, Bicylindre
Cylindrée :	747 cm ³
Transmission :	Double hydrostatique
Réglage hauteur de coupe :	16 positions
Référence :	47ATAHA8603

3 ANS 500 HEURES* GARANTIE PARTICULIERS & PROS

FIABILITÉ

Nous avons toute confiance en nos XZ7. Nous offrons une garantie de 3 ans ou jusqu'à 500 heures de travail* – en utilisation pro ou particulier.

*au premier des 2 termes atteints

XZ8

ENDURO SERIES®

À LA CONQUÊTE DES PENTES !

Le contrôle au volant est quelque chose que nous connaissons. L'entretien de votre terrain en étant parfaitement installé est la base de la technologie innovante Synchro Steer que nous proposons exclusivement sur nos modèles de zéro-turn. La nouvelle série XZ8 est conçue pour tondre votre pelouse avec précision même sur les terrains en pente. Avec son châssis en acier, vous pouvez vous sentir encore plus en confiance même sur terrains difficiles.



ARCEAU DE PROTECTION
Cadre tubulaire acier entièrement soudé en équipement standard.

CHASSIS TUBULAIRE ACIER
Pour une durabilité accrue dans le temps.

PLATEAU MECANO SOUDÉ
Conçu pour des hautes performances et de la solidité.

SIÈGE PREMIUM A DOSSERET HAUT
Haut confort.

CONTROLE DU PLATEAU AU PIED
Réglage de la hauteur de coupe 16 positions avec le molette dédiée..

AVANCEMENT HYDROSTATIQUE
Amène une conduite souple

KIT HOMOLOGATION ROUTE DISPONIBLE (en option)

3 ANS 500 HEURES* GARANTIE PARTICULIERS & PROS

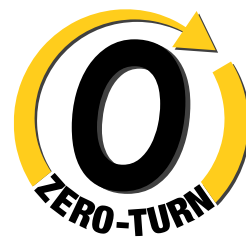

XZ8 S122 - ULTIMA

Largeur de coupe :	122 cm
Performance de tonte (rec.):	11 000 m2/h
Bac de ramassage :	En option 380 l
Moteur :	Kawasaki, Bicylindre
Cylindrée :	726 cm³
Transmission :	Double groupe Hydrostatique Hydrogear ZT3100
Réglage hauteur de coupe :	16 positions
Référence :	47AICAB6603



XZ8 S137i - ULTIMA

Largeur de coupe :	137 cm
Performance de tonte (rec.):	13 000 m2/h
Bac de ramassage :	En option 380 l
Moteur :	Kohler EFI, Bicylindre
Cylindrée :	747 cm³
Transmission :	Double groupe Hydrostatique Hydrogear ZT3200
Réglage hauteur de coupe :	16 positions
Référence :	47ATCAB7603

FIABILITÉ

Nous avons toute confiance en nos nouveaux XZ8. Nous offrons une garantie de 3 ans ou jusqu'à 500 heures de travail* – en utilisation pro ou particulier.

*au premier des 2 termes atteints



XZ5 L107 - ULTIMA À MANETTES

XZ5 L127 - ULTIMA À MANETTES

MOTEUR		
Moteur	Cub Cadet	Kawasaki OHV
Cylindrée	679 cm ³	726 cm ³
Puissance	11,4 kW / 2.450 min ⁻¹	14,5 kW / 2.800 min ⁻¹
Cylindres	Bicylindre V-TWIN	Bicylindre V-TWIN
Réservoir (capacité)	13,25 l	13,25 l
Lubrification	Sous pression avec filtre à huile	Sous pression avec filtre à huile
TRANSMISSION		
Transmission	Double groupe hydrostatique	Double groupe hydrostatique
Contrôle	Manettes	Manettes
Régulateur de vitesse	-	-
SYSTÈME DE COUPE		
Surface de tonte(rec.) Jusqu'à	10.000 m ² /h	11.500 m ² /h
Largeur de coupe	107 cm	127 cm
Hauteur de coupe (min-max)	25-115 mm	25-115 mm
Options de coupe	3-en-1 Option	3-en-1 Option
Nombre de lames	2	3
Engagement des lames	Électro-magnétique	Électro-magnétique
Hauteurs de coupe	15 positions	15 positions
Roues anti-scalping	2	3
Buse de lavage / Obturateur mulching	-/Inclus	-/Inclus
SYSTÈME D'ÉJECTION		
Bac (capacité)/Référence	En option 230 l / 19A70054100	En option 230 l / 19A70055100
Défecteur	Inclus	Inclus
CHÂSSIS		
Train avant	Acier	Acier
Pare-chocs avant/arrière	- / Arceau tubulaire acier	- / Arceau tubulaire acier
Rayon de braquage (cm)	0 cm	0 cm
Taille des roues (Avt./Arr. en pouces)	11" x 6" / 20" x 8"	11" x 6" / 20" x 10"
Roulements	-	-
SYSTÈME ÉLECTRIQUE		
Batterie	12 V / 230 CCA	12 V / 230 CCA
Phares	LED	LED
Compteur horaire	-	-
Systèmes de sécurité	Inclus	Inclus
CONFORT		
Type de siège	Dosseret haut, avec accoudoirs	Dosseret haut, avec accoudoirs
Réglage du siège	Lévier de réglage rapide	Lévier de réglage rapide
Volant	Manettes 2 directions avec soft-grip	Manettes 2 directions avec soft-grip
Vide-poches	Inclus	Inclus
Tonte en marche arrière (RevTEK™)	Inclus	Inclus
DIMENSIONS		
LpA/LwA/LwAg (dB)	88/98/100 dB (A)	93/103/105 dB (A)
Valeur de vibration / Facteur K	1,0 / 0,5 m/s ²	1,0 / 0,5 m/s ²
Valeur de vibration main/bras / Facteur K	5,0 / 1,5 m/s ²	5,0 / 1,5 m/s ²
Dimensions (L/l/H)	203 / 132 / 114 cm	203 / 155 / 114 cm
Poids net	267 kg	285 kg
Référence	17BAEACS603	17AIEACL603
EAN		

XZ5 L137 - ULTIMA À MANETTES

XZ6 S107 - ULTIMA À VOLANT

MOTEUR		
Moteur	Kawasaki OHV	Cub Cadet OHV
Cylindrée	726 cm ³	679 cm ³
Puissance	14,7 kW / 2.850 min ⁻¹	11,9 kW / 2.500 min ⁻¹
Cylindres	Bicylindre V-TWIN	Bicylindre V-TWIN
Réservoir (capacité)	13,25 l	13,25 l
Lubrification	Sous pression avec filtre à huile	Sous pression avec filtre à huile
TRANSMISSION		
Transmission	Double groupe hydrostatique	Double groupe Hydrostatique
Contrôle	Manettes	Au pied
Régulateur de vitesse	-	-
SYSTÈME DE COUPE		
Surface de tonte(rec.) Jusqu'à	12.500 m ² /h	10.000 m ² /h
Largeur de coupe	137 cm	107 cm
Hauteur de coupe (min-max)	25-115 mm	25-114 mm
Options de coupe	3-en-1 Option	3-en-1 option
Nombre de lames	3	2
Engagement des lames	Électro-magnétique	Électro-magnétique
Hauteurs de coupe	15 positions	15 positions
Roues anti-scalping	3	2
Buse de lavage / Obturateur mulching	-/Inclus	-/Inclus
SYSTÈME D'ÉJECTION		
Bac (capacité)/Référence	En option 230 l / 19A70055100	En option 230 l / 19A70054100 + 490-950-C062
Défecteur	Inclus	Inclus
CHÂSSIS		
Train avant	Acier	Acier
Pare-chocs avant/arrière	- / Arceau tubulaire acier	- / Arceau tubulaire acier
Rayon de braquage (cm)	0 cm	0 cm
Taille des roues (Avt./Arr. en pouces)	13" x 6,5" / 20" x 12"	13" x 6,5" / 20" x 8"
Roulements	-	Bagues
SYSTÈME ÉLECTRIQUE		
Batterie	12 V / 230 CCA	12 V / 230 CCA
Phares	LED	LED
Compteur horaire	Inclus	-
Systèmes de sécurité	Inclus	Présence de l'opérateur, frein de parking, embrayage de lames
CONFORT		
Type de siège	Dosseret haut avec accoudoirs	Dosseret haut avec accoudoirs
Réglage du siège	Lévier de réglage rapide	Lévier de réglage rapide
Volant	Manettes 2 directions avec soft-grip	Soft-Grip, colonne de direction inclinable
Vide-poches	Inclus	Inclus
Tonte en marche arrière (RevTEK™)	Inclus	Inclus
DIMENSIONS		
LpA/LwA/LwAg (dB)	93/103/105 dB (A)	86/99/100 dB (A)
Valeur de vibration / Facteur K	1,0 / 0,5 m/s ²	1,0 / 0,5 m/s ²
Valeur de vibration main/bras / Facteur K	5,0 / 1,5 m/s ²	5,0 / 1,5 m/s ²
Dimensions (L/l/H)	203 / 164 / 117 cm	210 / 132 / 116 cm
Poids net	312 kg	267 kg
Référence	17AIEAC3603	17AAGBYE603
EAN		

XZ6 S117 - ULTIMA À VOLANT

XZ6 S127 - ULTIMA À VOLANT

MOTEUR		
Moteur	Kawasaki	Kawasaki
Cylindrée	726 cm ³	726 cm ³
Puissance	13,4 kW / 2.450 min ⁻¹	14,5 kW / 2.800 min ⁻¹
Cylindres	Bicylindre V-TWIN	Bicylindre V-TWIN
Réservoir (capacité)	13,25 l	13,25 l
Lubrification	Sous pression avec filtre à huile	Sous pression avec filtre à huile
TRANSMISSION		
Transmission	Double groupe Hydrostatique	Double groupe Hydrostatique
Contrôle	Au pied	Au pied
Régulateur de vitesse	-	-
SYSTÈME DE COUPE		
Surface de tonte(rec.) Jusqu'à	10.500 m ² /h	11.500 m ² /h
Largeur de coupe	117 cm	127 cm
Hauteur de coupe (min-max)	25-114 mm	25-114 mm
Options de coupe	3-en-1 option	3-en-1 Option
Nombre de lames	2	3
Engagement des lames	Électro-magnétique	Électro-magnétique
Hauteurs de coupe	15 positions	15 positions
Roues anti-scalping	2	3
Buse de lavage / Obturateur mulching	- / Inclus	- / Inclus
SYSTÈME D'ÉJECTION		
Bac (capacité)/Référence	En option 230 l/(19A70054100 + 490-950-C062)	En option 230 l/(19A70054100 + 490-950-C062)
Défecteur	Inclus	Inclus
CHÂSSIS		
Train avant	Acier	Acier
Pare-chocs avant/arrière	- / Arceau tubulaire acier	- / Arceau tubulaire acier
Rayon de braquage (cm)	0 cm	0 cm
Taille des roues (Avt./Arr. en pouces)	13" x 6,5" / 20" x 8"	13" x 6,5" / 20" x 12"
Roulements	Bagues	Roulements à billes
SYSTÈME ÉLECTRIQUE		
Batterie	12 V / 230 CCA	12 V / 230 CCA
Phares	LED	LED
Compteur horaire	-	Inclus
Systèmes de sécurité	Présence de l'opérateur, frein de parking, embrayage de lames	Présence de l'opérateur, frein de parking, embrayage de lames
CONFORT		
Type de siège	Dosseret haut avec accoudoirs	Dosseret haut avec accoudoirs
Réglage du siège	Levier de réglage rapide	Levier de réglage rapide
Volant	Soft-Grip, colonne de direction inclinable	Soft-Grip, colonne de direction inclinable
Vide-poches	Inclus	Inclus
Tonte en marche arrière (RevTEK™)	Inclus	Inclus
DIMENSIONS		
LpA/LwA/LwAg (dB)	85,4/98,9/100 dB (A)	89,8/102,6/105 dB (A)
Valeur de vibration / Facteur K	1,0 / 0,5 m/s ²	1,0 / 0,5 m/s ²
Valeur de vibration main/bras / Facteur K	5,0 / 1,5 m/s ²	5,0 / 1,5 m/s ²
Dimensions (L/l/H)	210 / 142 / 116 cm	210 / 153 / 116 cm
Poids net	285 kg	265 kg
Référence	17AIGBYN603	17AIGGY2603
EAN	4 008423 922684	4 008423 922691

XZ7 L122 - ULTIMA À MANETTES

XZ7 L152i - ULTIMA À MANETTES

MOTEUR		
Moteur	Kawasaki	KOHLER EFI
Cylindrée	726 cm ³	747 cm ³
Puissance	14,4 kW / 2.700 min ⁻¹	14,8 kW / 2.700 min ⁻¹
Cylindres	Bicylindre V-TWIN	Bicylindre V-TWIN
Réservoir (capacité)	20,8 l	20,8 l
Lubrification	Sous pression avec filtre à huile	Sous pression avec filtre à huile
TRANSMISSION		
Transmission	Double groupe hydrostatique	Double groupe hydrostatique
Contrôle	Manettes	Manettes
Régulateur de vitesse	-	-
SYSTÈME DE COUPE		
Surface de tonte(rec.) Jusqu'à	11.000 m ² /h	15.000 m ² /h
Largeur de coupe	122 cm	152 cm
Hauteur de coupe (min-max)	25-114 mm	25-114 mm
Options de coupe	3-en-1 option	3-en-1 option
Nombre de lames	3	3
Engagement des lames	Électro-magnétique	Électro-magnétique
Hauteurs de coupe	16 positions	16 positions
Roues anti-scalping	2	2 + Nez
Buse de lavage / Obturateur mulching	- / Inclus	- / Inclus
SYSTÈME D'ÉJECTION		
Bac (capacité)/Référence	En option 380 l/(49A70001100)	En option 380 l/(49A70002100)
Défecteur	Inclus	Inclus
CHÂSSIS		
Train avant	Acier, avec roues avant amorties	Acier, avec roues avant amorties
Pare-chocs avant/arrière	- / Arceau tubulaire acier	- / Arceau tubulaire acier
Rayon de braquage (cm)	0 cm	0 cm
Taille des roues (Avt./Arr. en pouces)	13" x 6,5" / 23" x 12"	13" x 6,5" / 24" x 12"
Roulements	n.c.	n.c.
SYSTÈME ÉLECTRIQUE		
Batterie	12 V / 230 CCA	12 V / 230 CCA
Phares	LED	LED
Compteur horaire	Inclus	Inclus
Systèmes de sécurité	Inclus	Inclus
CONFORT		
Type de siège	Premium, dossier haut avec accoudoirs	Premium, dossier haut avec accoudoirs, suspension ajustable
Réglage du siège	Levier de réglage rapide	Levier de réglage rapide
Volant	Manettes 2 directions avec soft-grip	Manettes 2 directions avec soft-grip
Vide-poches	Inclus	Inclus
Tonte en marche arrière (RevTEK™)	Inclus	Inclus
DIMENSIONS		
LpA/LwA/LwAg (dB)	96,8/104,5/105 dB (A)	97,2/104,7/105 dB (A)
Valeur de vibration / Facteur K	1,0 / 0,5 m/s ²	1,0 / 0,5 m/s ²
Valeur de vibration main/bras / Facteur K	5,0 / 1,5 m/s ²	5,0 / 1,5 m/s ²
Dimensions (L/l/H)	232 / 145 / 134 cm	233 / 177 / 134 cm
Poids net	415 kg	450 kg
Référence	47AIAAA6603	47ATAHA8603
EAN	4 008423 916805	4 008423 916812

XZ8 S122 - ULTIMA À VOLANT

XZ8 S137i - ULTIMA À VOLANT

MOTEUR		
Moteur	Kawasaki	KOHLER EFI
Cylindrée	726 cm ³	747 cm ³
Puissance	14,4 kW / 2.700 min ⁻¹	13,8 kW / 2.500 min ⁻¹
Cylindres	Bicylindre V-TWIN	Bicylindre V-TWIN
Réservoir (capacité)	20,8 l	20,8 l
Lubrification	Sous pression avec filtre à huile	Sous pression avec filtre à huile
TRANSMISSION		
Transmission	Double groupe Hydrostatique (Hydrogear ZT3100)	Double groupe Hydrostatique (Hydrogear ZT3200)
Contrôle	Double commande au pied	Double commande au pied
Régulateur de vitesse	-	-
SYSTÈME DE COUPE		
Surface de tonte(rec.) Jusqu'à	11.000 m ² /h	13.000 m ² /h
Largeur de coupe	122 cm	137 cm
Hauteur de coupe (min-max)	25-114 mm	25-114 mm
Options de coupe	3-en-1 option	3-en-1 option
Nombre de lames	3	3
Engagement des lames	Électro-magnétique	Électro-magnétique
Hauteurs de coupe	16 positions	16 positions
Roues anti-scalping	2	2
Buse de lavage / Obturateur mulching	-/Inclus	-/Inclus
SYSTÈME D'ÉJECTION		
Bac (capacité)/Référence	En option 380 l / 49A70001100 + 490-950-C062	En option 380 l / 49A70002100 + 490-950-C062
Défecteur	Inclus	Inclus
CHÂSSIS		
Train avant	Acier	Acier
Pare-chocs avant/arrière	- / Arceau tubulaire acier	- / Arceau tubulaire acier
Rayon de braquage (cm)	0 cm	0 cm
Taille des roues (Avt./Arr. en pouces)	13" x 6,5" / 22" x 12"	13" x 6,5" / 23" x 12"
Roulements	-	-
SYSTÈME ÉLECTRIQUE		
Batterie	210cca AGM	210cca AGM
Phares	LED	LED
Compteur horaire	Inclus	Inclus
Systèmes de sécurité	Inclus	Inclus
CONFORT		
Type de siège	Dosseret haut avec accoudoirs	Dosseret haut avec accoudoirs, suspension ajustable
Réglage du siège	Levier de réglage rapide	Levier de réglage rapide
Volant	Soft-Grip, colonne de direction inclinable	Soft-Grip, colonne de direction inclinable
Vide-poches	Inclus	Inclus
Tonte en marche arrière (RevTEK™)	Inclus	Inclus
DIMENSIONS		
LpA/LwA/LwAg (dB)	96,8/104,5/105 dB (A)	89,9/104,3/105 dB (A)
Valeur de vibration / Facteur K	1,0 / 0,5 m/s ²	1,0 / 0,5 m/s ²
Valeur de vibration main/bras / Facteur K	5,0 / 1,5 m/s ²	5,0 / 1,5 m/s ²
Dimensions (L/I/H)	218/138/121 cm	218/153/122 cm
Poids net	436 kg	449 kg
Référence	47AICAB6603	47ATCAB7603
EAN	 4 008423 924459	 4 008423 924466

XZ5 EL107 À MANETTES

MOTEUR	
Moteur	Cub Cadet 56 V / 60 Ah / 3.000 Wh
Régime moteur rpm	2083 min ⁻¹
TRANSMISSION	
Transmission	Électrique
Vitesses	Variable
Contrôle	Commande au pied
Régulateur de vitesse	Inclus
SYSTÈME DE COUPE	
Surface de tonte(rec.) Jusqu'à	10.000 m ² /h
Largeur de coupe	107 cm
Hauteur de coupe (min-max)	25-114 mm
Plateau de coupe	Embouti
Nombre de lames	2
Engagement des lames	Électro-magnétique
Hauteurs de coupe	15 positions
Roues anti-scalping	2
Buse de lavage / Obturateur mulching	-/Inclus
SYSTÈME D'ÉJECTION	
Bac (capacité)/Référence	En option 230 l / 19A70054100
Défecteur	Inclus
CHÂSSIS	
Train avant	Acier
Pare-chocs avant/arrière	Arceau tubulaire acier
Rayon de braquage (cm)	0 cm
Taille des roues (Avt./Arr. en pouces)	11 x 6 / 20 x 8
Roulements	-
SYSTÈME ÉLECTRIQUE	
Phares	LED
CONFORT	
Type de siège	Dosseret haut
Réglage du siège	Levier
Volant	Soft-Grip, colonne de direction inclinable
Vide-poches	Inclus
Port USB	Double
Tonte en marche arrière (RevTEK™)	Inclus
DIMENSIONS	
LpA/LwA/LwAg (dB)	82,3/96,1/98 dB (A)
Valeur de vibration corps / Facteur K	1,0 / 0,5 m/s ²
Valeur de vibration main/bras / Facteur K	5,0 / 1,5 m/s ²
Dimensions (L/I/H)	203 / 132 / 114 cm
Poids net	236 kg
Référence	34BBA2CS603
EAN	 4 008423 922707

ACCESSOIRES ZERO-TURNS

BAC COLLECTEUR			
	Bac double, 107 cm, 230 litres pour XZ5 et XZ6 (XZ6 nécessite le kit lestage en supplément 490-950-C062)	4 008423 913361	Ref.: 19A70054100
	Bac double, 127 / 137 cm, 230 litres pour XZ5 et XZ6 (XZ6 nécessite le kit lestage en supplément 490-950-C062)	0 037049 965410	Ref.: 19A70055100
	Bac triple 380 l, pour XZ7 et XZ8 avec largeur de coupe de 122cm (XZ8 nécessite le kit lestage en supplément 490-950-C062)	4 008423 917987	Ref.: 49A70001100
	Bac triple 380 l, pour XZ7 et XZ8 avec largeur de coupe de 137 cm ou 152 cm (XZ8 nécessite le kit lestage en supplément 490-950-C062)	4 008423 917994	Ref.: 49A70002100
	Kit lestage pour XZ6 et XZ8 avec bac	0 889021 302702	Ref.: 490-950-C062





PRO Z SERIES



LONGÉVITÉ – DURE À LA TÂCHE.

Du châssis au support de roue avant, chaque élément des PRO Z est conçu pour résister aux pires conditions. L'épaisseur du carter de coupe établit de nouvelles normes industrielles, tandis qu'une conception robuste de l'ensemble garantit la longévité de ces machines.

CONFORT – TRAVAIL DIFFICILE. CONDUITE FACILE.

Le PRO Z peut prendre un coup, mais pas votre corps. Profitez d'une conduite plus souple tout au long de la journée grâce au confort amélioré de la série PRO Z.

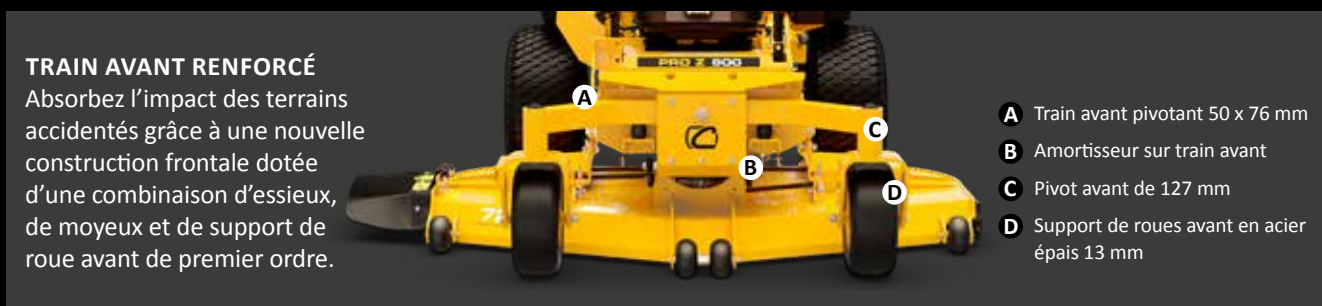
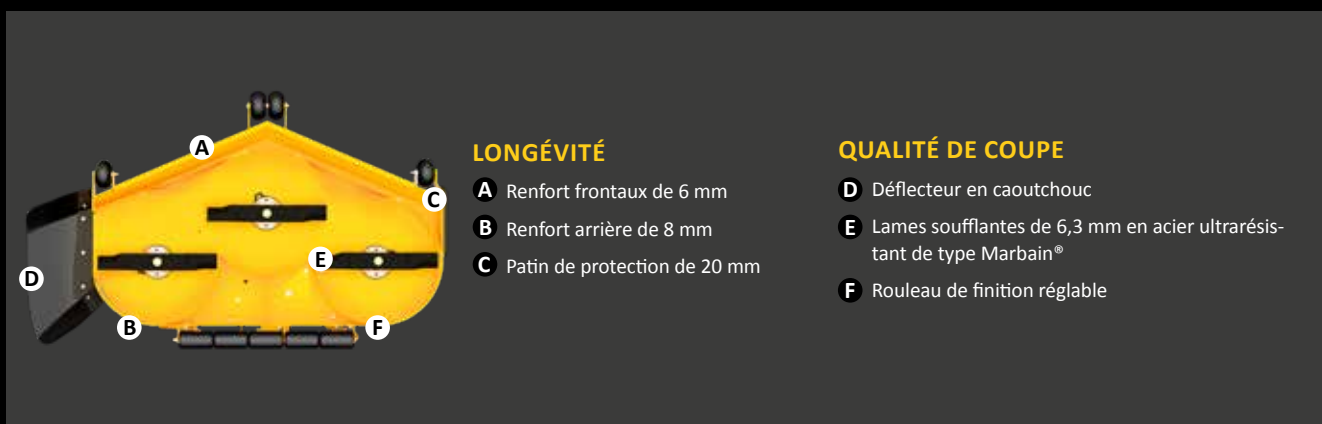



Z5 152

La Z5 152 offre des performances, une qualité et une efficacité supérieures à la moyenne, ce qui le place en tête de liste des tondeuses à rayon de braquage zéro. Grâce à la technologie unique Synchro Steer® avec volant, cette machine à rayon de braquage zéro peut tourner sur place, avec un contrôle total des roues avant et arrière. La stabilité directionnelle, alliée au couple moteur, est absolue même sur les pentes raides.



KAWASAKI OHV, BICYLINDRE

Z5 152

L'EXCELLENCE DANS LES MOINDRES DETAILS.

Powered by **Kawasaki**

**3 ANS
1000 HEURES***
GARANTIE
PROS

*au premier des 2 termes atteints



MOTEUR KAWASAKI HAUTE-PERFORMANCE

Avec 852 cm³ de cylindrée et 23.3 chevaux, la Z5 152 a la puissance pour répondre à toutes vos exigences.

INCROYABLEMENT CONFORTABLE

La dureté du siège PRO Z Air-Ride peut être personnalisée en fonction de chaque morphologie d'utilisateur.

ROBUSTESSE ET QUALITÉ DE CONCEPTION

Avec une largeur de coupe de 152 cm, le plateau mécano-soudé réglable au pied s'occupe rapidement des grandes surfaces avec précision.

EXTRÊMEMENT MANIABLE

Le rayon de braquage unique à 360° par volant vous aide à négocier facilement les recoins et les obstacles.

**KIT HOMOLOGATION
ROUTE DISPONIBLE
(en option)**

Largeur de coupe :	152 cm
Performance de tonte (rec.) :	15 000 m ² /h
Type d'éjection :	Éjection latérale
Moteur :	Kawasaki OHV, Bicylindre
Cylindrée :	852 cm ³
Transmission :	Double groupe Hydrostatique
Boîte de vitesse :	Parker HTG 12 cc
Vitesse max. :	16 km/h (avant)/8 km/h (arrière)
Réglage hauteur de coupe :	17 positions

Référence : 53BIHJUV603



Z9 183id

POUR LES TERRAINS
EXTREMES EN TERME
DE PENTES

Powered by
Kawasaki

**3 ANS
1000 HEURES***
**GARANTIE
PROS**

*au premier des 2 termes atteints

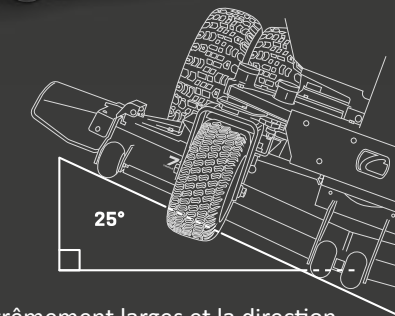

LES MEILLEURES PERFORMANCES DE TONTE

Grâce à un équipement technique exceptionnel, la coupe en ligne droite, les virages à rayon nul et la tonte sur les pentes raides sont faciles.

TRAVAILLEZ SANS EFFORT ET CONDUISEZ CONFORTABLEMENT

Avec ses caractéristiques de confort, vous pouvez profiter d'une conduite détendue toute la journée. Avec le siège exclusif à air, vous pouvez régler la fermeté du siège en fonction de vos préférences personnelles.

PLATEAU DE COUPE À RÉGLAGE ÉLECTRONIQUE

Ajustez le plateau de coupe aux exigences spécifiques en appuyant simplement sur un bouton.

DES CAPACITÉS EN PENTE

Les pneus doubles extrêmement larges et la direction intégrale garantissent une stabilité et une précision maximales, même sur des pentes raides pouvant aller jusqu'à 25°.

PUISSANCE ET ÉCONOMIE COMBINÉES

Grâce à l'injection directe, le robuste moteur Kawasaki combine des performances maximales avec une consommation de carburant relativement faible.

FIABLE ET SÛR

Cub Cadet vous offre une garantie de 1.000 heures de travail ou 3 ans * sur la Z9 183id.

*au premier des 2 termes atteints



KAWASAKI FX 1000V EFI
BICYLINDRE

Z9 183id

La Z-Turn Z9 183id est une machine à rayon de braquage zéro avec des pneus doubles extrêmement larges. Développée pour s'attaquer sans effort même aux pentes les plus raides jusqu'à 25° (46 %), elle dispose d'un impressionnant plateau de coupe en acier extrêmement robuste et multi-renforcé, d'une performance de tonte exceptionnelle et d'un confort d'assise optimisé. Cette zéro-turn haut de gamme est idéale pour les collectivités, les paysagistes et les propriétaires de grands domaines avec un terrain complexe.

**KIT HOMOLOGATION
ROUTE DISPONIBLE
(en option)**

Largeur de coupe :	183 cm
Performance de tonte (rec.) :	18 000 m ² /h
Type d'éjection :	Ejection latérale
Moteur :	Kawasaki FX1000V EFI, Bicylindre
Cylindrée :	999 cm ³
Transmission :	Double hydrostatique
Boîte de vitesse :	Parker HTG 16 cc
Vitesse max. :	19,5 km/h (avant) / 10,0 km/h (arrière)
Réglage hauteur de coupe :	17 positions

Référence : 53ALHMUY603

ACCESSOIRES PRO SERIES

	CHAÎNES POUR ROUES	
	Chaînes pour roues de Z5	0 037049 951123 Réf. : 490-241-0036

	LAME BULL	
	Lame bull pour Z5	0 043033 580255 Réf. : 59B30036150

	RELEVAGE ÉLECTRIQUE DE PLATEAU DE COUPE	
	Relevage électrique du plateau pour Z5	0 043033 576340 Réf. : 59A30050150

	ROULEAUX DE FINITION	
	Rouleaux de finition Z9	0 889021 121587 Réf. : 59A30052150

	HOMOLOGATION ROUTE	
	Z5 - Kit homologation route et installation	Réf. : 196-402-603
	Z9 - Kit homologation route et installation	Réf. : 196-403-603
	XZ7 L152i - Kit homologation route et installation	Réf. : 196-405-603
	XZ7 L122 - Kit homologation route et installation	Réf. : 196-406-603
	XZ8 S137i- Kit homologation route et installation	Réf. : 196-407-603
XZ8 S122 - Kit homologation route et installation	Réf. : 196-408-603	



Z5 152

Z9 183id

MOTEUR	Z5 152	Z9 183id
Moteur	Kawasaki OHV	Kawasaki FX1000V EFI
Cylindrée	852 cm ³	999 cm ³
Puissance nominale	15,8 kW / 2.500 min ⁻¹	19,3 kW / 2.600 min ⁻¹
Cylindres	Bicylindre V-TWIN	Bicylindre V-TWIN
Réservoir (capacité)	2 x 34 l	2 x 34 l avec jauge de carburant
Type de transmission	Double groupe hydrostatique	Double groupe hydrostatique
Transmission	Parker HTG 12 cc	Parker HTG 16 cc
Lubrification	Sous pression avec filtre à huile	Sous pression avec filtre à huile
SYSTÈME DE COUPE		
Surface de tonte rec. (Jusqu'à)	15.000 m ² /h	18.000 m ² /h
Largeur de coupe	152 cm	183 cm
Hauteur de coupe (min.-max.)	26-127 mm	26-127 mm
Options de coupe	2-en-1	2-en-1
Nombre de lames	3	3
Engagement des lames	Électro-magnétique	Électro-magnétique
Hauteurs de coupe	17 positions	17 positions, électrique
Roues anti-scalping	4 + 2 rouleaux	4 + 2 rouleaux
Kit mulching	Inclus	Inclus
SYSTÈME D'ÉJECTION		
Type d'éjection	Éjection latérale	Éjection latérale
Défecteur	Inclus	Inclus
CHÂSSIS		
Pare-chocs avant/arrière	- / Inclus	- / Inclus
Rayon de braquage (cm)	0 cm	0 cm
Taille des roues (Avt./Arr. en pouces)	15" x 6" / 24" x 12"	16" x 6,5" / 24" x 12"
Roulements	À billes	n.c.
SYSTÈME ÉLECTRIQUE		
Batterie	230 CCA	300 CCA
Phares	-	-
Compteur horaire	Inclus	Inclus
Systèmes de sécurité	Arceau de sécurité	Arceau de sécurité
CONFORT		
Type de siège	Dosseret haut avec accoudoirs, Réglable	Dosseret haut avec accoudoirs, Réglable
Réglage du siège	Levier de réglage rapide	Levier de réglage rapide
Direction	Soft-Grip	Soft-Grip
Vide-poches	-	Inclus
Tonte en marche arrière (RevTEK™)	Inclus	Inclus
Chargeur de batterie	-	-
DIMENSIONS		
LpA/LwA/LwAg (dB)	90,1/103,2/105 dB (A)	87,3/102,5/105 dB (A)
Valeur de vibration / Facteur K	1,0 / 0,5 m/s ²	1,0 / 0,5 m/s ²
Valeur de vibration main/bras / Facteur K	5,0 / 1,5 m/s ²	5,0 / 1,5 m/s ²
Dimensions (L/l/H)	230 / 160 / 134 cm	226 / 185 / 131 cm
Poids net	680 kg	840 kg
Référence	53BIHJUV603	53ALHMUY603
EAN	 4 008423 872415	 4 008423 917482



Cub Cadet®



Tous les produits Cub Cadet (utilisés pour un usage privé et hors accessoires) sont garantis 3 ans.

STANLEY BLACK & DECKER
Impasse du Quesnet • 76800 Saint-Étienne-du-Rouvray • FRANCE
www.cubcadet.fr

© 2025 Stanley Black & Decker Outdoor, Tous droits réservés. Cub Cadet et les autres marques sont des marques déposées de Stanley Black & Decker Outdoor GmbH. Pour plus d'informations, il vous suffit de vous rendre sur notre site Internet www.cubcadet.fr. Sauf erreurs typographiques. Document et photos non contractuels. Toutes les caractéristiques et descriptifs ne sont donnés qu'à titre indicatifs et peuvent être modifiés sans préavis.